

Citerne Mall Reto Family avec filtre jardin Reto GF

Tampon classe A.15

Coupe A-A

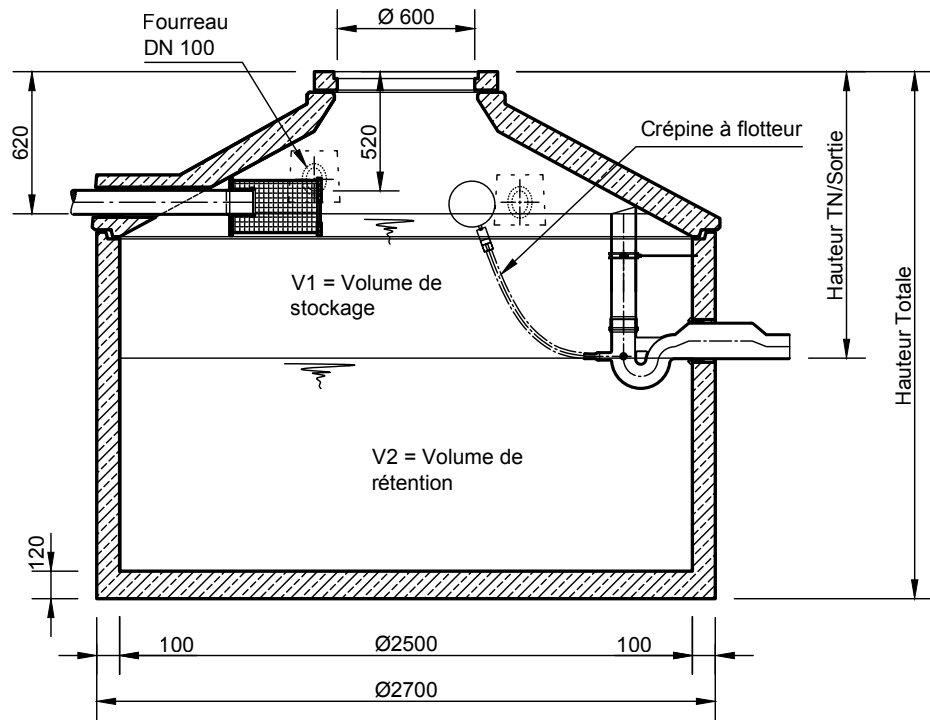

Volume de stockage	Hauteur TN/Sortie
2.000 ltr.	1050 mm
3.000 ltr.	1250 mm
4.000 ltr.	1450 mm

Vue de Dessus

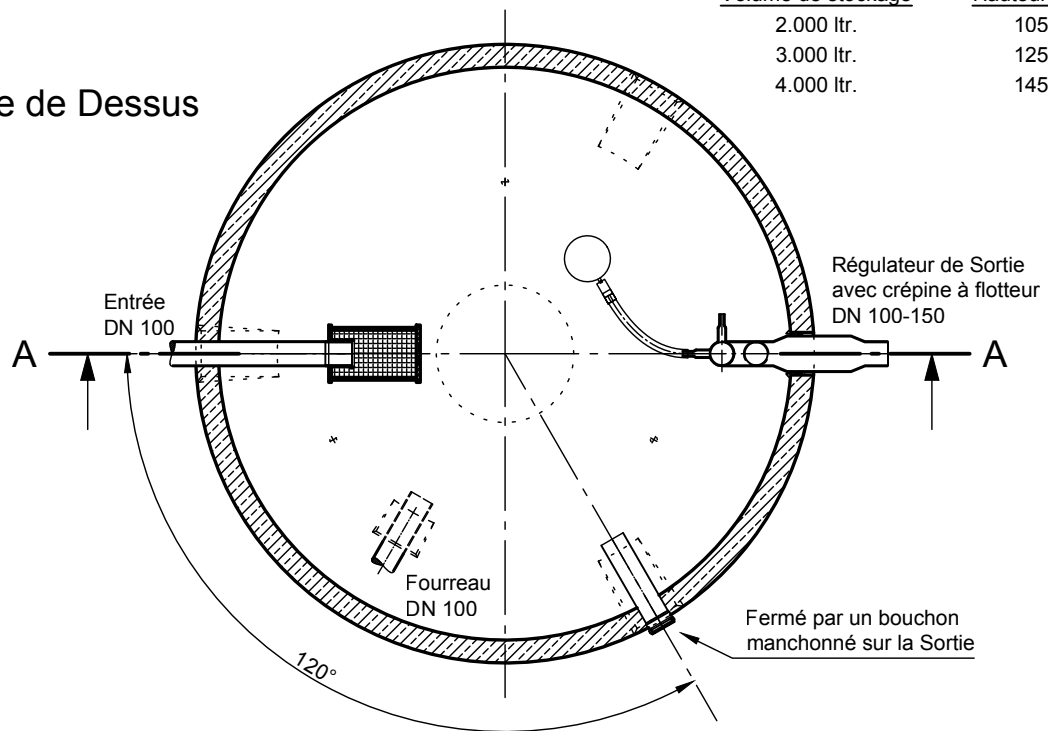

Num éro de commande	Diam ètre intérieur mm	Volum e nominal m³	Hauteur totale mm	Pièces la plus lourde kg	Poids total kg
Reto GF 7600	2500	7,60	2300	4.660	6.790
Reto GF 9100	2500	9,10	2600	5.260	7.390
Reto GF 11000	2500	11,00	3000	6.050	8.180
Reto GF 12500	2500	12,50	3300	6.650	8.780

- Avec un tampon de classe B.125 la profondeur d'entrée et de sortie ainsi que la hauteur totale augmente de 45mm.
- La hauteur des joints de mortier est supposée être de 10mm.
- Tolérance des éléments en béton selon la norme DIN-4034.

mall
umweltsysteme

Rev.	Beschreibung	Datum	Bearbeitet	Benennung:	Maßstab:
-	Zur Ansicht	27.07.2023	KMeichel	Citerne Mall Reto Family avec filtre jardin, Reto GF	1:33
Datum	13.07.2023	Erstellt	KMeichel	Zeichnungs-Nr.:	Format:
Ersatz für		Geprüft		RW-S-RT-10491	A4
Gewicht		Sachbear.	Lienhard		Blatt
Werkstoff		Beleg-Nr.			-
		SAP - Mat.		Alle Rechte und Änderungen vorbehalten	