

# Citerne Mall Reto Family avec filtre jardin Reto GF

Tampon classe A.15

## Coupe A-A

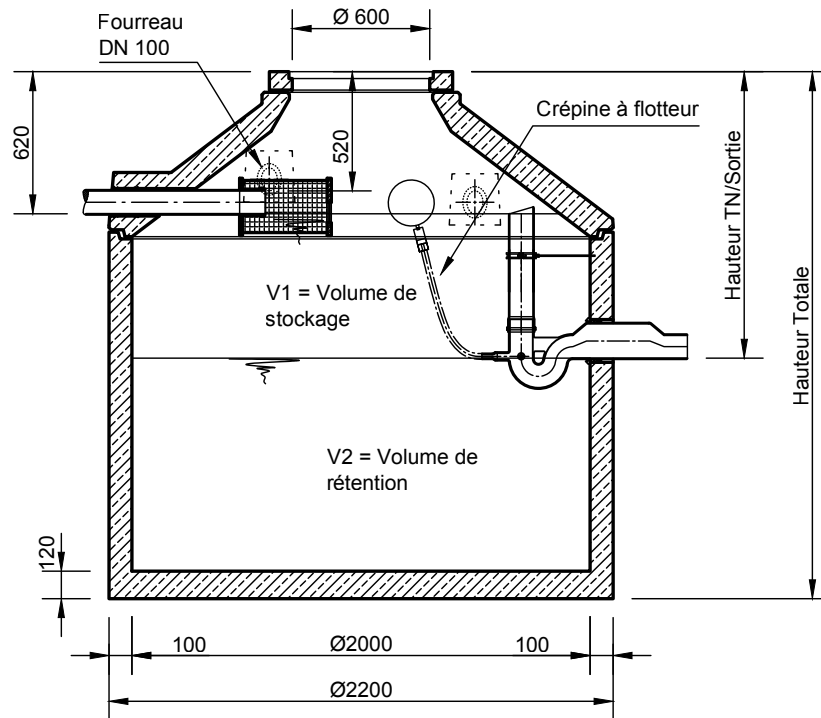

Volume de stockage	Hauteur TN/Sortie
2.000 ltr.	1280 mm
3.000 ltr.	1590 mm
4.000 ltr.	1910 mm

## Vue de Dessus

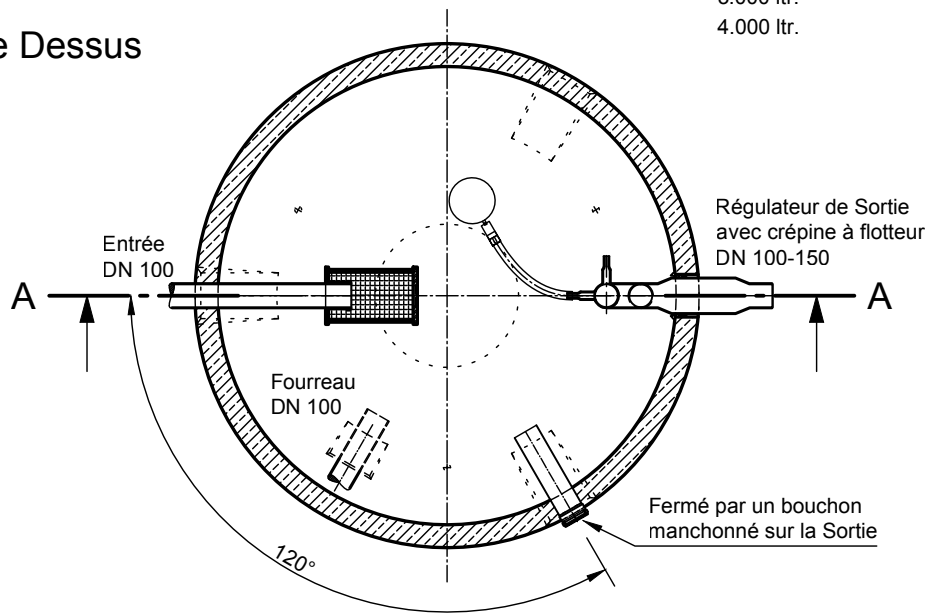

Numéro de commande	Diamètre intérieur	Volume nominal	Hauteur totale	Pièces la plus lourde	Poids total
	mm	m <sup>3</sup>	mm	kg	kg
Reto GF 3900	2000	3,90	2000	3.030	4.360
Reto GF 4700	2000	4,70	2250	3.440	4.770
Reto GF 5800	2000	5,80	2600	4.000	5.330
Reto GF 6500	2000	6,50	2800	4.320	5.650
Reto GF 7000	2000	7,00	3000	4.650	5.980
Reto GF 8000	2000	8,00	3300	5.130	6.460

- Avec un tampon de classe B.125 la profondeur d'entrée et de sortie ainsi que la hauteur totale augmente de 45mm.
- La hauteur des joints de mortier est supposée être de 10mm.
- Tolérance des éléments en béton selon la norme DIN-4034.

**mall**  
umweltsysteme

Rev.	Beschreibung	Datum	Bearbeitet	Benennung:	Maßstab:
-	Zur Ansicht	27.07.2023	KMeichel	Citerne Mall Reto Family avec filtre jardin, Reto GF	1:33
				Zeichnungs-Nr.:	Format:
				RW-S-RT-10497	A4
				Blatt	-
Alle Rechte und Änderungen vorbehalten					