

# Citerne Mall Reto Family

Tampon classe A.15

## Coupe A-A

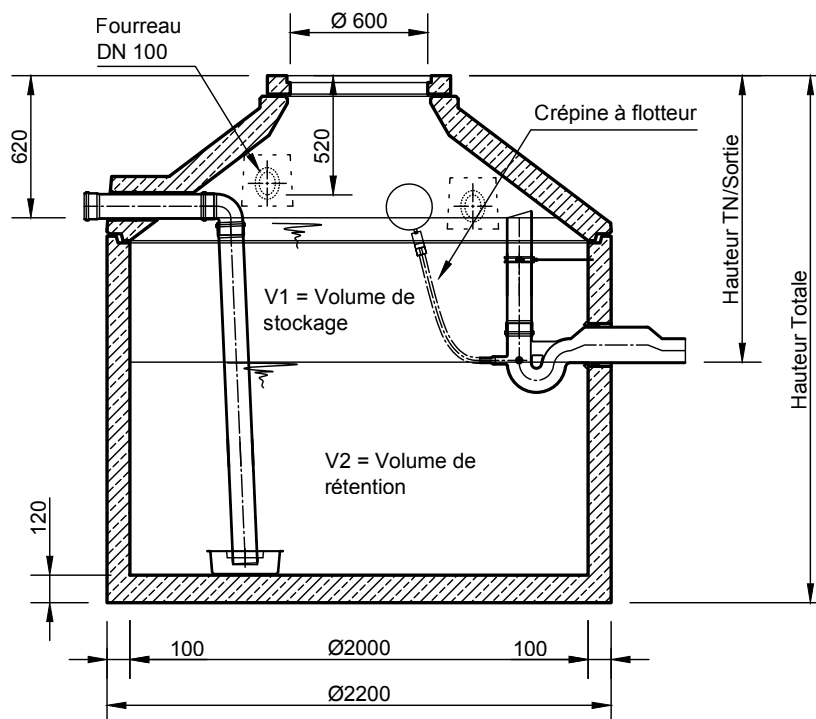

Volume de stockage	Hauteur TN/Sortie
2.000 ltr.	1280 mm
3.000 ltr.	1590 mm
4.000 ltr.	1910 mm

## Vue de Dessus

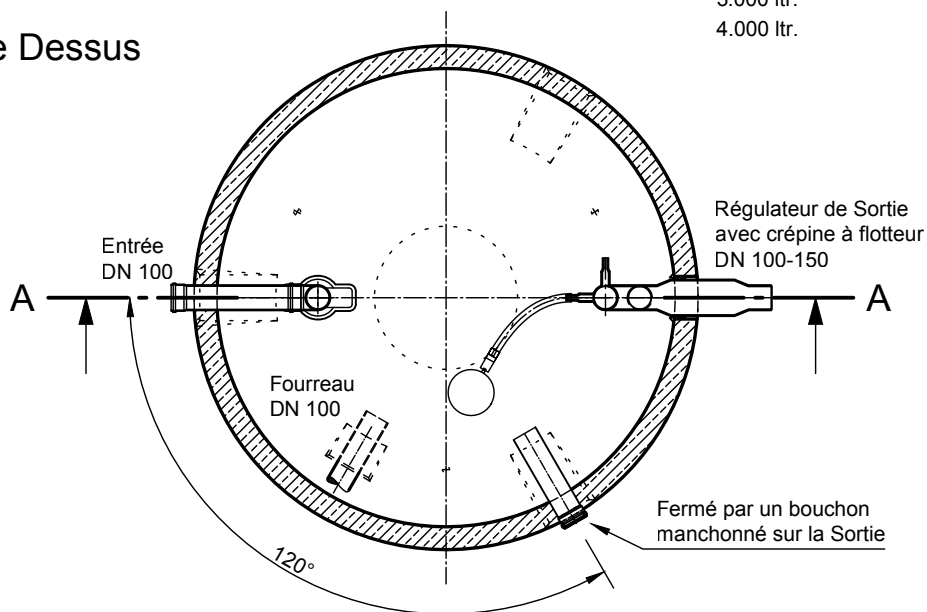

Numéro de commande	Diamètre intérieur	Volume nominal	Hauteur totale	Pièces la plus lourde	Poids total
	mm	m <sup>3</sup>	mm	kg	kg
Reto F 3900	2000	3,90	2000	4.320	4.400
Reto F 4700	2000	4,70	2250	4.730	4.810
Reto F 5800	2000	5,80	2600	5.290	5.370
Reto F 6500	2000	6,50	2800	4.320	5.650
Reto F 7000	2000	7,00	3000	4.650	5.980
Reto F 8000	2000	8,00	3300	5.130	6.460

- Avec un tampon de classe B.125 la profondeur d'entrée et de sortie ainsi que la hauteur totale augmente de 45mm.
- La hauteur des joints de mortier est supposée être de 10mm.
- Tolérance des éléments en béton selon la norme DIN-4034.

**mall**  
umweltsysteme

Rev.	Beschreibung	Datum	Bearbeitet	Benennung:	Maßstab:
-	Zur Ansicht	27.07.2023	KMeichel	Citerne Mall Reto Family, Reto F	1:33
				Zeichnungs-Nr.:	Format:
				RW-S-RT-10495	A4
Datum	24.07.2023	Erstellt	KMeichel	Blatt	-
Ersatz für		Geprüft			
Gewicht		Sachbear.	Lienhard		
Werkstoff		Beleg-Nr.			
		SAP - Mat.			

Alle Rechte und Änderungen vorbehalten