

Citerne Mall Reto avec corbeille filtrante Reto FK

Tampon classe A.15

Coupe A-A

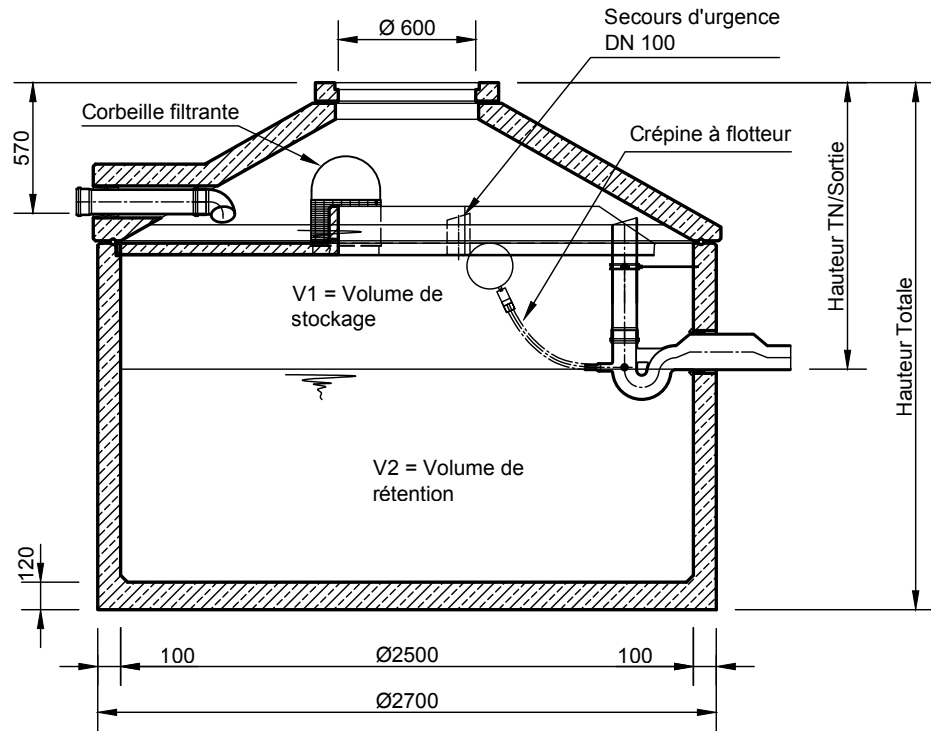

Vue de Dessus

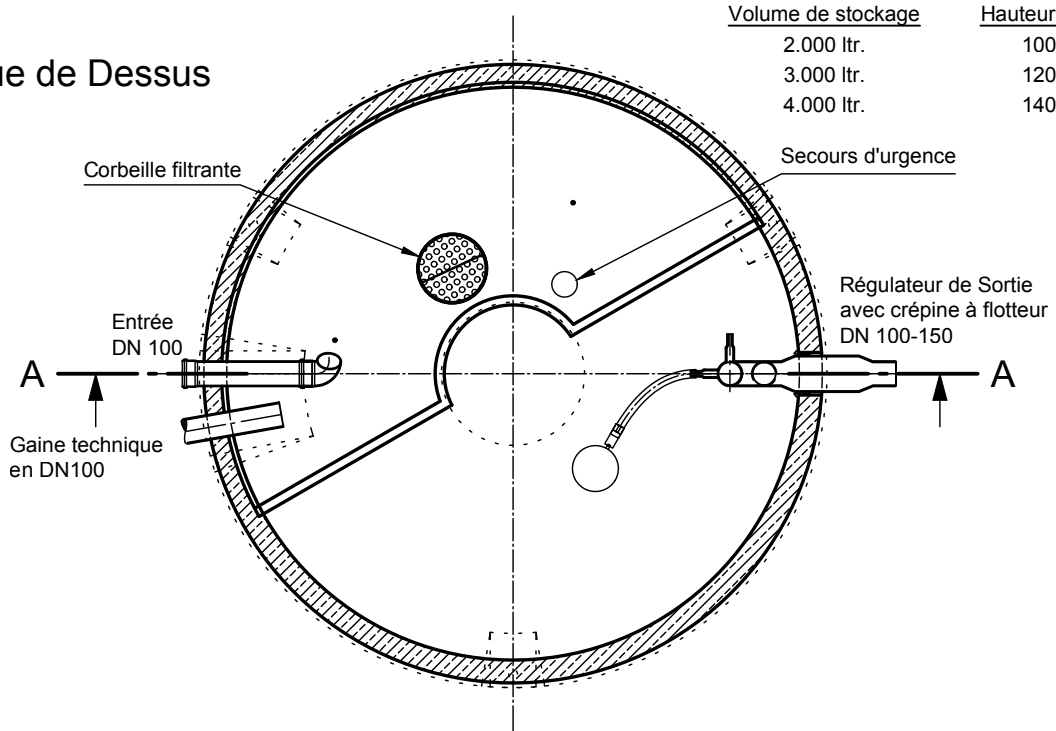

Volume de stockage	Hauteur TN/Sortie
2.000 ltr.	1000 mm
3.000 ltr.	1200 mm
4.000 ltr.	1400 mm

Num éro de commande	Diam ètre intérieur	Volum e nominal	Hauteur totale	Pièces la plus lourde	Poids total
	mm	m³	mm	kg	kg
Reto FK 7600	2500	7,60	2300	5.000	7.000
Reto FK 9100	2500	9,10	2600	5.600	7.600
Reto FK 11000	2500	11,00	3000	6.400	8.400
Reto FK 12500	2500	12,50	3300	7.000	9.000

- Avec un tampon de classe B.125 la profondeur d'entrée et de sortie ainsi que la hauteur totale augmente de 45mm.
- La hauteur des joints de mortier est supposée être de 10mm.
- Tolérance des éléments en béton selon la norme DIN-4034.

mall
umweltsysteme

Rev.	Beschreibung	Datum	Bearbeitet	Benennung:	Maßstab:
-	Zur Ansicht	27.07.2023	KMeichel	Citerne Mall Reto avec corbeille filtrante, Reto FK	1:33
				Zeichnungs-Nr.:	Format:
				RW-S-RT-10494	A4
Datum	24.07.2023	Erstellt	KMeichel	Blatt	
Ersatz für		Geprüft		-	
Gewicht		Sachbear.	Lienhard	-	
Werkstoff		Beleg-Nr.			
		SAP - Mat.			

Alle Rechte und Änderungen vorbehalten