

Citerne Mall Reto avec corbeille filtrante Reto FK

Tampon classe A.15

Coupe A-A

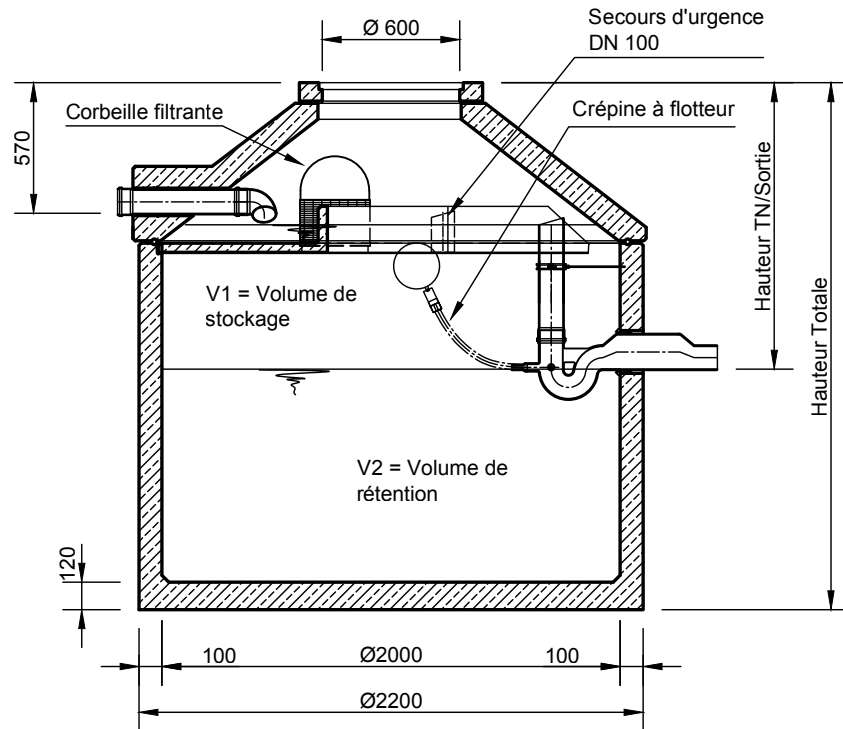

Volume de stockage	Hauteur TN/Sortie
2.000 ltr.	1230 mm
3.000 ltr.	1540 mm
4.000 ltr.	1860 mm

Vue de Dessus

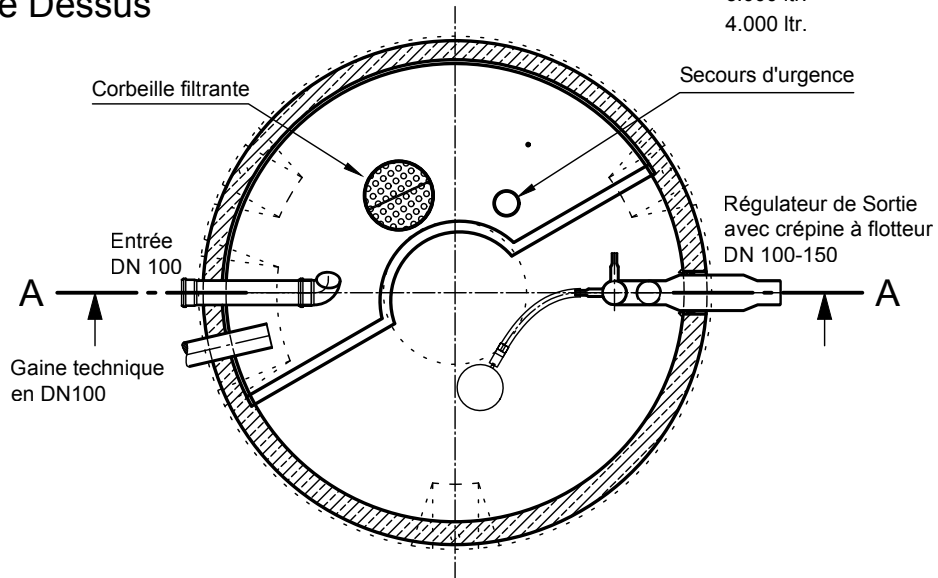

Num éro de commande	Diam ètre intérieur	Volume nominal	Hauteur totale	Pièces la plus lourde	Poids total
	mm	m ³	mm	kg	kg
Reto FK 3900	2000	3,90	2000	3.270	4.740
Reto FK 4700	2000	4,70	2250	3.680	5.150
Reto FK 5500	2000	5,50	2500	4.080	5.550
Reto FK 6500	2000	6,50	2800	4.570	6.040
Reto FK 7000	2000	7,00	3000	4.890	6.360
Reto FK 8000	2000	8,00	3300	5.380	6.850

- Avec un tampon de classe B.125 la profondeur d'entrée et de sortie ainsi que la hauteur totale augmente de 45mm.
- La hauteur des joints de mortier est supposée être de 10mm.
- Tolérance des éléments en béton selon la norme DIN-4034.

mall
umweltsysteme

Rev.	Beschreibung	Datum	Bearbeitet	Benennung:	Maßstab:
-	Zur Ansicht	27.07.2023	KMeichel	Citerne Mall Reto avec corbeille filtrante, Reto FK	1:33
				Zeichnungs-Nr.:	Format:
				RW-S-RT-10498	A4
Datum	24.07.2023	Erstellt	KMeichel	Blatt	
Ersatz für		Geprüft		-	
Gewicht		Sachbear.	Lienhard		
Werkstoff		Beleg-Nr.			
		SAP - Mat.			
Alle Rechte und Änderungen vorbehalten					