

# Citerne Mall Family

F

Tampon classe A.15

## Coupe A-A

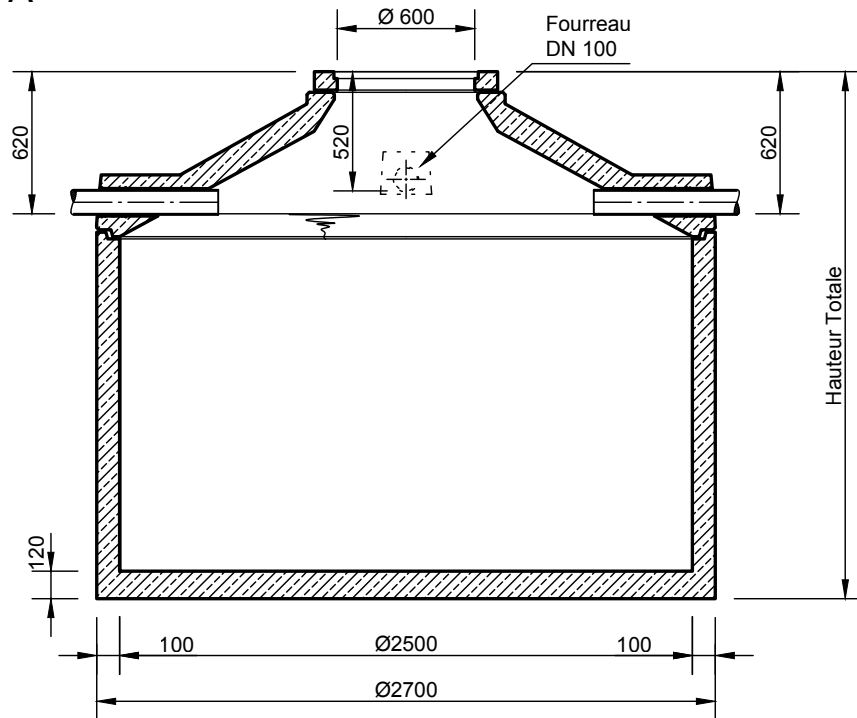

## Vue de Dessus

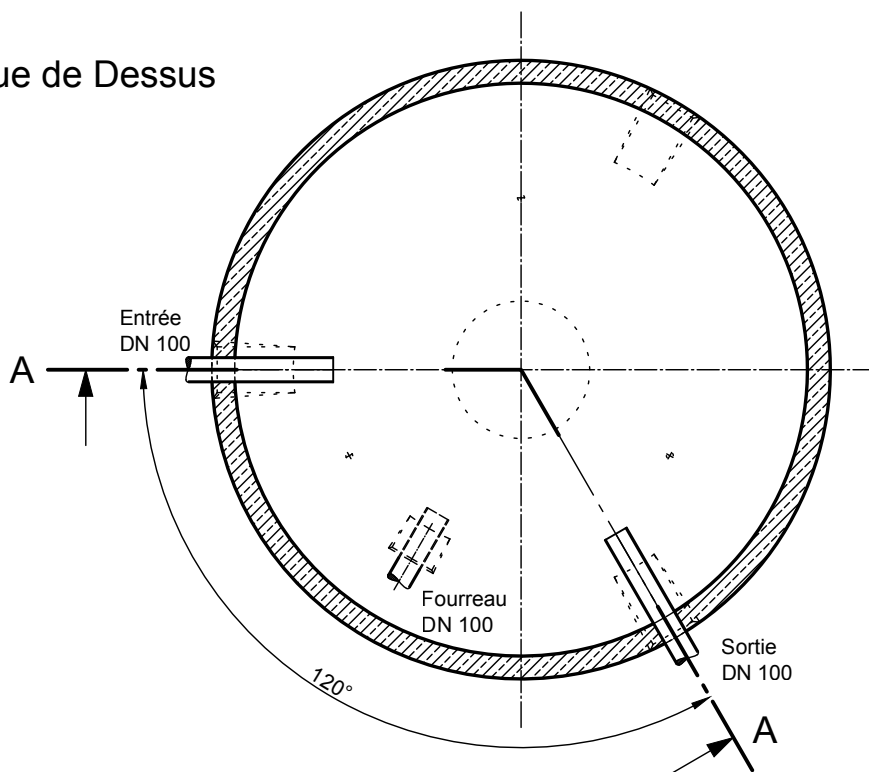

- Avec un tampon de classe B.125 la profondeur d'entrée et de sortie ainsi que la hauteur totale augmente de 45mm.
- La hauteur des joints de mortier est supposée être de 10mm.
- Tolérance des éléments en béton selon la norme DIN-4034.

Num éro de commande	Diam ètre intérieur	Volum e nominal	Hauteur totale	Pièces la plus lourde	Poids total
	mm	m³	mm	kg	kg
F 7600 <sup>(2)</sup>	2500	7,60	2300	6.750	6.830
F 9100 <sup>(2)</sup>	2500	9,10	2600	7.350	7.430
F 11000	2500	11,00	3000	6.050	8.180
F 12500	2500	12,50	3300	6.650	8.780

**mall**  
umweltsysteme

Rev.	Beschreibung	Datum	Bearbeitet	Benennung:	Maßstab:
-	Zur Ansicht	27.07.2023	KMeichel	Citerne Mall Family, F	1:33
					Format: A4
Datum	27.07.2023	Erstellt	KMeichel	Zeichnungs-Nr.:	Blatt
Ersatz für		Geprüft		RW-S-RB-20606	-
Gewicht		Sachbear.	Lienhard		
Werkstoff		Beleg-Nr.			
		SAP - Mat.		Alle Rechte und Änderungen vorbehalten	